

100-44 — 型号 —

(缩径内端口)



不锈钢 Hytrol 阀门 / 304 部件可选

- 所有的 316 不锈钢部件均可选用 304 材质
- 减汽蚀设计
- 防滴漏密封，主动回座动作
- 无需从线上拆下即可维护
- 每台阀门均经过出厂测试
- 三年保证

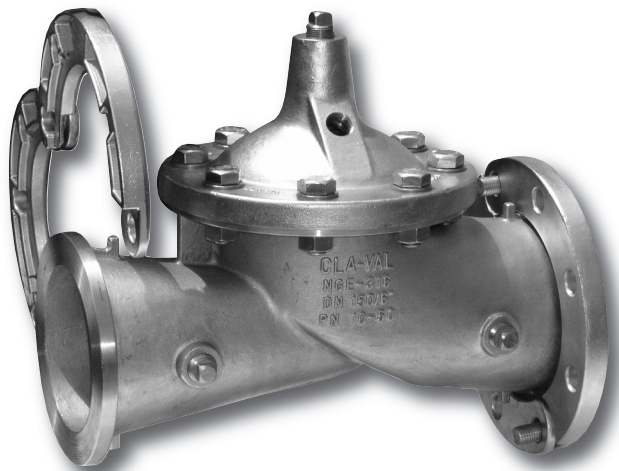

Cla-Val 100-44 型 Hytrol 316SS 阀门是一种 316 全不锈钢部件的液压操作、隔膜片驱动的截止阀。特殊设计的 316 不锈钢可拆卸松套法兰可提供符合 ANISI 和 ISO 标准的 150 或 300 ANSI 等级法兰连接。阀门非常适合于流体兼容性常常存在问题的控制阀门应用中。316 不锈钢零件上的标准电解抛光面层对海水、高浓度酸碱等许多工业流体以及其他侵蚀性或腐蚀性的流体都具有极好的耐腐蚀性。

100-44 型 Hytrol 由以下主要部件构成：阀体、法兰、隔膜片组件和阀盖。隔膜片组件是唯一的活动部分，由一根精密加工的杆引导着在顶部与底部移动。中部穿孔的尼龙纤维增强合成橡胶隔膜片形成了阀门的控制室，一个弹性合成橡胶阀盘配合可更换的阀座在控制室施加有压力时，形成一个防滴漏密封。其结实而简单的设计和無填料的结构保证使用寿命长、可靠、无故障的运行。当用于需要远程控制、压力调节、电磁阀操作、流量控制或止回阀操作的管道系统中时，其光滑的流道和完全导向的隔膜片组件可保证最佳的控制。

工作原理

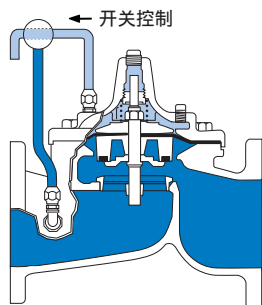

全开操作

当阀盖室中的压力释放到一个低压区域时，阀门入口处的管线压力使阀门打开，实现全流量。

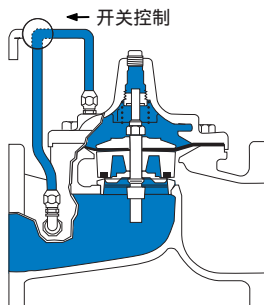

关紧操作

当来自阀门入口的压力施加在阀盖室上时，阀门关闭（防滴漏）。

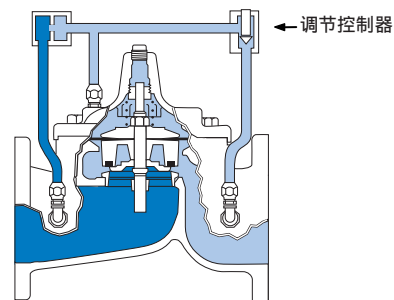

调节动作

当隔膜片上下的运行压力相等时，阀门可保持在任何中间位置。使用 Cla-Val“调节”控制器将使阀门能够自动补偿管线压力的变化。

规格

尺寸

截止阀 (英寸):
2"、2½"、3"、4"、6"、8"、
10"、12"

端面详情

松套型两片式法兰
尺寸依照 ANSI B16.5

压力等级

ANSI 150 级:
最高 285 psi
ANSI 300 级:
最高 400 psi

可提供更高的压力
请咨询工厂

运行温度

与阀门材质兼容的流体
-40° 至 180° F (-40° 至 82° C)

材质

阀体、阀盖、内件、隔膜片组
件、法兰和紧固件
316 系列不锈钢电解抛光
阀瓣:
丁纳-N® 橡胶*
隔膜片:
尼龙纤维加强合成丁纳-N®
橡胶*

*关于其他的阀瓣或隔膜片材质,
请咨询工厂。

注: 100-44 阀门采用的内部零件
与基础 Cla-Val 标准主缩径内部端
口 100-20 Hytrol 相同。

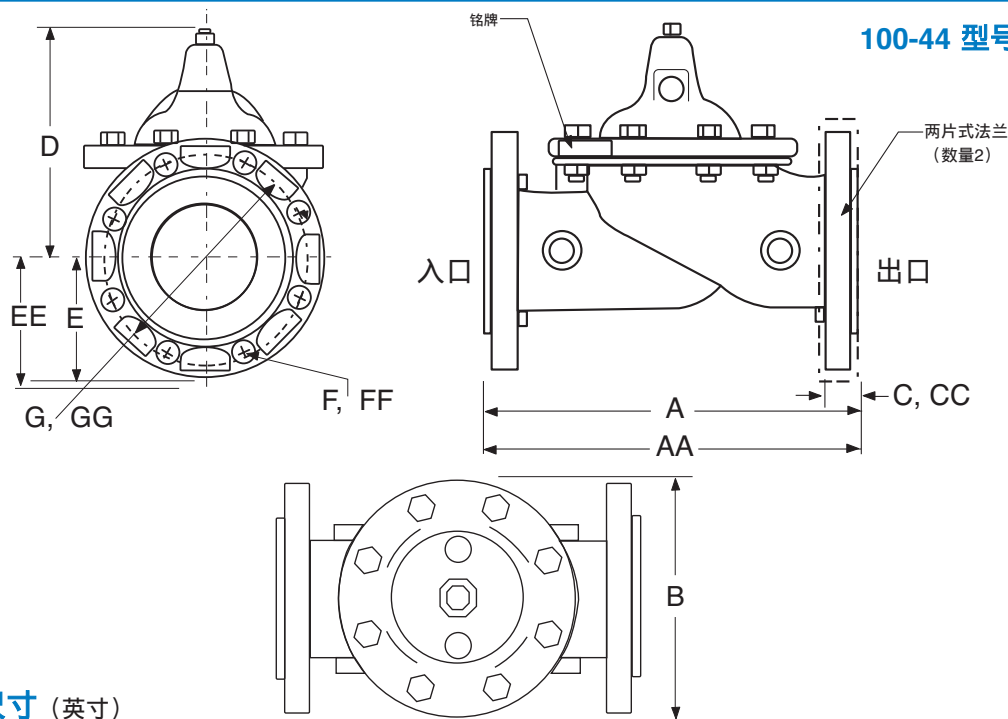

100-44 型号

尺寸 (英寸)

尺寸 (英寸)	2	2 ½	3	4	6	8	10	12
尺寸 (mm)	50	65	80	100	150	200	250	300
A 150 ANSI	9.06	11.42	12.20	13.78	18.90	23.62	28.74	33.46
AA 300 ANSI	9.06	11.42	12.20	13.78	18.90	23.62	28.74	33.46
B	5.70	8.06	6.69	9.25	11.61	15.75	20.08	23.62
C	.89	.89	.93	.93	1.02	1.15	1.15	1.25
CC 300 ANSI	.96	.96	1.00	1.00	1.10	1.15	1.46	1.50
D	6.50	7.95	8.20	10.12	13.32	16.39	19.12	20.95
E	3.05	3.54	3.74	4.53	5.61	6.79	7.97	9.55
EE 300 ANSI	3.25	3.75	4.13	5.01	6.30	7.48	8.76	10.24
F	.71	.71	.71	.71	.91	.87	1.02	1.02
FF 300 ANSI	.71	.75	.87	.87	.87	1.03	1.16	1.34
G	4.75	5.50	6.00	7.50	9.50	11.75	14.25	17.00
GG 300 ANSI	5.00	5.88	6.62	7.88	10.62	13.00	15.25	17.72
法兰螺栓 (150 磅级)	4	4	4	8	8	8	12	12
法兰螺栓 (300 磅级)	8	8	8	8	12	12	16	16
大约运输重量 (磅)	25	40	40	75	160	290	419	728
大约运输重量 (千克)	11.4	19	19	35	73	132	190	330

缩径端口功能数据

尺寸 (英寸)	Cv (gpm)*	Cv (l/s)**
2	38	9
2½	50	12
3	67	16
4	138	33
6	242	58
8	555	133
10	923	222
12	1492	359

*Cv = 1 psi 压降时的 gpm 流量
**Cv = 1 巴压降时的 l/s 流量

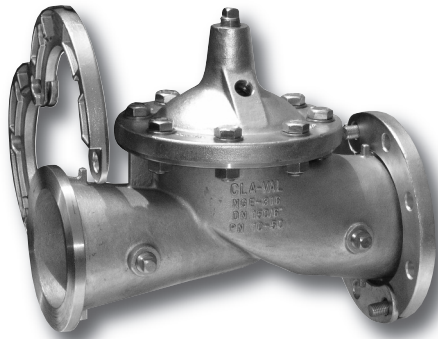

订购时请标明:

1. 目录号 100-44
2. 阀门尺寸
3. 所处理的流体
4. 流体的温度
5. 入口压力范围
6. 出口压力范围
7. 最大和最小差压
8. 流量范围

代表:



CLA-VAL PACIFIC
306 Port Hill Road, Level Two
Woolston, Christchurch, 8042, New Zealand
电话: (64) 39644860 • 传真: (64)39644876

www.cla-val.com

©版权 CLA-VAL 2012 美国印刷-规格可能发生变更, 恕不另行通知。